

Céramique non tournée des ateliers des Alpilles

[Patrice Arcelin]

A partir du milieu du second siècle avant notre ère, les productions provençales des régions occidentales fournissent davantage d'exemples régionaux, voire locaux, de céramiques modelées sans l'aide du tour, et d'excellente qualité (parois fines; cuisson plus élevée en four). Cette évolution technologique, si elle n'est pas une réelle nouveauté (voir CNT-PRO et CNT-BER), découle pourtant à cette époque des nouveaux besoins qualitatifs d'une société indigène en rapide transformation, du moins autour des agglomérations les plus dynamiques (arrière-pays de Marseille, région des Alpilles et sud du Vaucluse). Quelques décennies plus tard, le secteur de la chaîne des Alpilles (l'axe Cavaillon-Arles) voit dans la concrétisation d'un vaste ensemble d'ateliers (il y eut d'autres tentatives plus modestes; voir par exemple Arcelin 1981A, 105-106), un aboutissement de cette maîtrise croissante de l'artisanat céramique sans tour. L'apparition de véritables séries répétitives, parfois largement diffusées dans toute la Provence occidentale (les départements des Bouches-du-Rhône et du Vaucluse), rend bien compte de la complexification rapide du tissu socio-économique régional de cette fin de l'Age du Fer. Car il s'agit non seulement d'ateliers régionaux issus des technologies traditionnelles, mais également d'une vaisselle usuelle commune, composée à 92 % de formes destinées à la cuisine et non à la table. En cela, les "ateliers des Alpilles" s'inscrivent dans le droit fil de ceux de la région de Marseille (voir CNT-MAS) qui les ont précédés d'un bon siècle.

Entrevus après la seconde Guerre mondiale à *Glanum* par H. Rolland (1952, 75-76) qui les considérait alors comme tournées au vu de leur régularité, puis par A. Dumoulin (1965) à Cavaillon, ces ateliers sont identifiés en tant que tels et caractérisés à la fin des années 1970 (Arcelin 1979, 196-344), précisés à nouveau peu après (Arcelin 1985, 121-126). Peu de compléments sont intervenus depuis (Bats 1990A, 271-273). Les analyses physico-chimiques des pâtes céramiques de ces productions soulignent l'unité topographique des ateliers dont elles sont issues. Après l'enquête de terrain et la découverte de fragments de sole de four accompagnés de rebuts de cuisson, il est hautement probable de

situer ces ateliers à Orgon, à l'extrémité est des Alpilles, près de grands axes de circulation terrestre et fluviale. L'observation typochronologique rend compte par ailleurs d'une assez longue durée des fabrications et de leur évolution. En dépit d'une discussion encore ouverte, faute de séquences stratigraphiques appropriées, on situera raisonnablement les premières productions de grande série vers 75 av. n. è. ou peu après. Ceci sous-entend l'existence d'une période probatoire préalable de fabrications plus ponctuelles et à faible diffusion durant le premier quart du Ier s. L'acmé de la production se place dans la seconde moitié du siècle: les séries les plus largement confectionnées sont alors très largement distribuées autour des Alpilles et dans toute la Provence occidentale (près d'une centaine de points de découverte à ce jour); quelques exemplaires circulent même vers la moyenne vallée du Rhône (Vienne, Lyon) ou le long des côtes provençales avec la vaisselle de bord des navires (épaves de la Madrague de Giens, de Fréjus, de Juan-les-Pins...). Le Rhône forme cependant une barrière étanche à une circulation identique vers le Languedoc oriental. L'importance grandissante des céramiques communes tournées gallo-romaines, aux alentours du changement d'ère, précipite la fin des fabrications vers 10-20.

La vaisselle des ateliers (à laquelle il conviendrait d'adjoindre des doliums et des objets domestiques, tels des plaques décorées et des chenets) est modelée dans deux grandes catégories proches de terre argileuse, visuellement très caractérisées (des kaolinites ferrugineuses naturellement dégraissées: Arcelin 1985, 123). Sans insister sur les modes de montage, de finition et de cuisson (on se reportera ci-après aux commentaires succincts du catalogue des formes de CNT-ALP), on retiendra seulement trois traits généraux de cette production culinaire qui permettent de dégager quelques remarques primordiales:

– la *composition morphologique* demeure proche de celle développée dans la basse vallée du Rhône au cours des trois siècles précédents: domination du pot ou urne (64,4 %), stabilité des faitouts/plats à four ou jattes (18,8 %) et faiblesse régulièrement accrue des vases ouverts pour manger, plus généralement

des récipients de la table. S'insérant dans un conservatisme autochtone, il est clair que ces fabrications sont destinées, à l'inverse de celles des ateliers de la région de Marseille, aux populations indigènes. On en déduira également que celles-ci n'ont pas globalement modifié, autour des Alpilles comme ailleurs en Provence occidentale, leurs modes alimentaires en ce début de la romanisation. La cuisine du bouilli l'emporte toujours nettement sur celle du risolé ou du frit.

– la *commercialisation* de cette vaisselle est inégale: limitée à une part de 20 à 50 % des céramiques de cuisine dans les villages et les hameaux, elle dépasse les 90 % dans les vastes agglomérations (Cavaillon ou *Glanum* par exemple). L'existence et le développement des ateliers sont liés au fait urbain naissant, aux besoins nouveaux d'une société mieux articulée en couches sociales plus individualisées.

– enfin, les *choix micro-typologiques* des fabrications découlent sans conteste (et avec force) des traditions indigènes (formes et décors dans plus de 70 % des productions), mais également de l'intégration d'autres caractères esthétiques et morphologiques puisés dans les céramiques italiques importées. Au-delà du phé-

nomène de mode (pourtant sensible dans l'évolution des technologies employées), la présence plus conséquente de nouveaux modèles de jatte, de plat à four et de plateau inspirés de types italiens, renforce la perception de l'amorce d'une transformation des modes de vie autochtones, du moins dans les principales agglomérations où se concentrent ces nouveautés.

Si l'on ne connaît pas concrètement ces ateliers et leurs modes d'organisation pratique (aucune installation fouillée), l'analyse critique de la soixantaine de *groupes* (homogénéité lâche) et de *séries* (homogénéité serrée) laisse entrevoir un aspect plus intimiste du comportement des populations indigènes durant le siècle qui les confronte aux premières influences de la société italique conquérante, puis à son emprise politique au lendemain de l'effacement du partenaire grec marseillais.

Etudes régionales de référence pour la vaisselle non tournée des ateliers des Alpilles

Provence: Dumoulin 1965; Arcelin 1979; Arcelin 1985.

CNT-ALP 1a

urne

• Série. Class. ref. Arcelin 1979, forme 1a.
Toute forme de vase fermé à col individualisé, à fond plat et sans anse(s).
Utilisation: cuire-bouillir, conditionner.
Chrono.: -100/20.

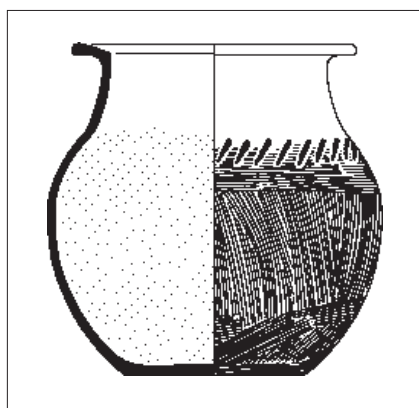

1 : 5

CNT-ALP 1a1

urne

Class. ref. Arcelin 1979, forme 1a, groupe 1.
Variante primitive de l'urne des ateliers des Alpilles, à bord large divergent. Col poli et panse peignée multidirectionnelle; rangée d'impressions unidirectionnelles à l'épaule-ment; pâte brun-rougeâtre; surfaces brun-sombre en majorité.

Distribution: Provence occidentale (vers la moyenne vallée du Rhône secondaire-ment).
Utilisation: cuire-bouillir, conditionner.
Chrono.: -100/-40.

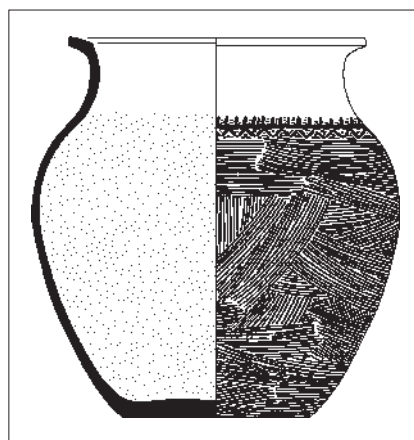

1 : 10

CNT-ALP 1a2

urne

Class. ref. Arcelin 1979, forme 1a, groupe 1.
Variante de grande volumétrie de la forme 1a1. Parois épaisses et décor plus complexe à l'épaule-ment.
Distribution: région des Alpilles.
Utilisation: cuire-bouillir, conditionner.
Chrono.: -100/-40.

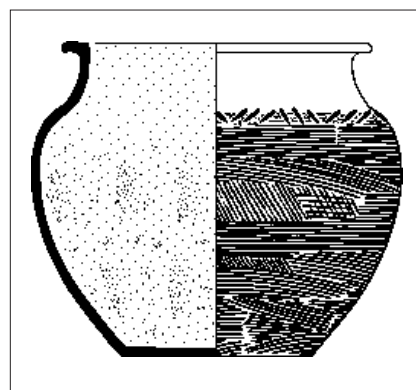

1 : 5

CNT-ALP 1a3

urne

Class. ref. Arcelin 1979, forme 1a, groupe 3, série 1.
Variante la plus produite par les ateliers. Forme trapue, à bord quasiment horizontal. Grande unité de façonnage: col extérieur poli, panse peignée presque horizontalement; rangée d'impressions, bidirectionnelles alternées à l'épaule-ment; pâte rougeâtre ou brune; surfaces brun-sombre en majorité. Grande variété volumétrique (0,5 à 50 l).
Distribution: Provence occidentale (plus côtière et moyenne vallée du Rhône secondaire-ment).
Utilisation: cuire-bouillir, conditionner.
Chrono.: -75/1.

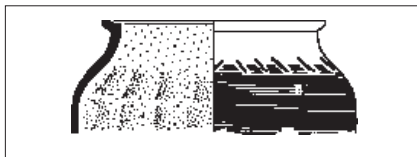

1:5

CNT-ALP 1a4

urne

Class. ref. Arcelin 1979, forme 1a, groupe 3, série 2.

Variante de la forme 1a3, individualisée par une gorge concave sur le bord.

Distribution: région des Alpilles.

Utilisation: cuire-bouillir, conditionner.

Chrono.: -50/1.

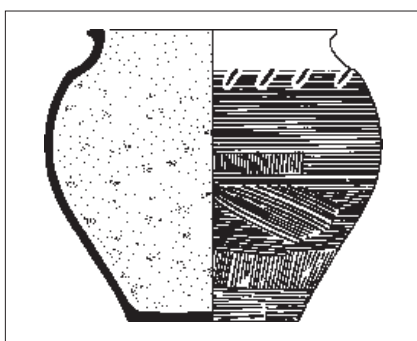

1:5

CNT-ALP 1a5

urne

Class. ref. Arcelin 1979, forme 1a, groupe 4, série 1.

Variante caractérisée par un col bas et un bord court, formant une excroissance triangulaire; rangée d'impressions unidirectionnelles; col poli et panse peignée horizontalement dans sa moitié supérieure; pâte rougeâtre; surfaces brun-rougeâtre.

Distribution: région des Alpilles (Provence occidentale secondairement).

Utilisation: cuire-bouillir, conditionner.

Chrono.: -40/1.

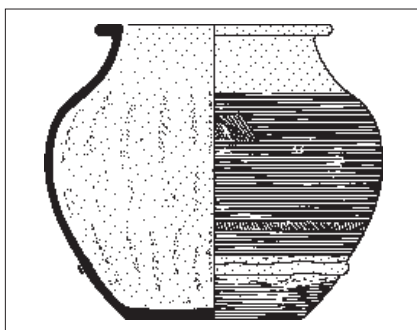

1:5

CNT-ALP 1a6

urne

Class. ref. Arcelin 1979, forme 1a, groupe 5, série 1.

Variante répandue de la forme 1a. Caractérisée par un bord strictement horizontal, un traitement particulier des surfaces extérieures (col lissé finement et panse peignée horizontalement) ainsi que par l'absence de décor à l'épaule et la présence d'un mince cordon ajouté en bas de panse. Pâte et surfaces plutôt rougeâtres.

Distribution: Provence occidentale.

Utilisation: cuire-bouillir, conditionner.

Chrono.: -30/20.

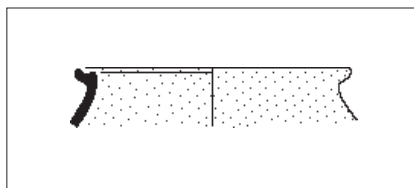

1:5

CNT-ALP 1a7

urne

Class. ref. Arcelin 1979, forme 1a, groupe 5, série 2.

Variante de la forme 1a6, individualisée par une gorge concave sur le bord.

Distribution: région des Alpilles.

Utilisation: cuire-bouillir, conditionner.

Chrono.: -30/20.

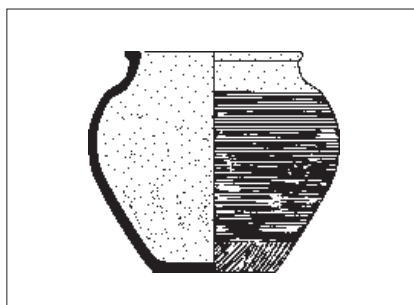

1:5

CNT-ALP 1a8

urne

Class. ref. Arcelin 1979, forme 1a, groupe 5, série 3.

Variante très proche de la forme 1a6. Epaulement plus accentué; col très bas; bord plus petit et triangulaire. Inornée; mêmes autres caractéristiques. Production sans doute d'un même potier.

Distribution: région des Alpilles (Provence occidentale secondairement).

Utilisation: cuire-bouillir, conditionner.

Chrono.: -25/1.

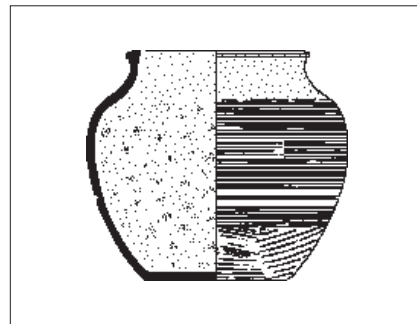

1:5

CNT-ALP 1a9

urne

Class. ref. Arcelin 1979, forme 1a, groupe 5, série 3.

Variante de la forme 1a8. Caractère supplémentaire: un sillon vers le milieu de la panse.

Utilisation: cuire-bouillir, conditionner.

Chrono.: -25/1.

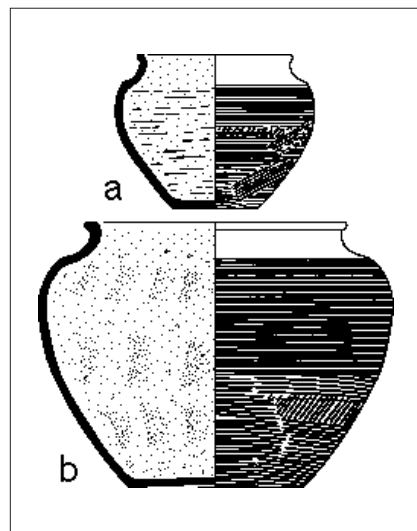

1:5

CNT-ALP 1a10

urne

Class. ref. Arcelin 1979, forme 1a, groupe 6, série 1.

Variante caractérisée par un col bas convergent qui a tendance à intégrer le bord divergent pour prendre un aspect général concave. Col poli peu soigneusement à l'extérieur; panse peignée horizontalement dans sa moitié supérieure; inornée; pâte rougeâtre; surfaces brun-rougeâtre.

Distribution: région des Alpilles (secondairement Provence occidentale)

Utilisation: cuire-bouillir, conditionner.

Chrono.: -15/20.

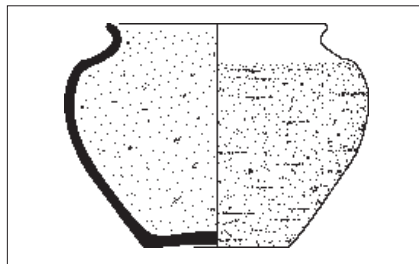

1:5

CNT-ALP 1a11

urne

Class. ref. Arcelin 1979, forme 1a, groupe 6, série 2.

Variante morphologiquement proche de la forme 1a10, mais panse volontairement rugosée; inornée.

Distribution: région des Alpilles.

Utilisation: cuire-bouillir, conditionner.

Chrono.: -10/20.

CNT-ALP 1b

urne à une anse

• Série. Class. ref. Arcelin 1979, forme 1b.

Toute urne à une anse.

Utilisation: cuire-bouillir, servir.

Chrono.: -100/20.



1:5

CNT-ALP 1b1

urne à une anse

Class. ref. Arcelin 1979, forme 1a, groupe 3, série 3.

Variante avec anse de la forme 1a3. Mêmes caractéristiques.

Distribution: Provence occidentale.

Utilisation: cuire-bouillir, servir.

Chrono.: -75/1.

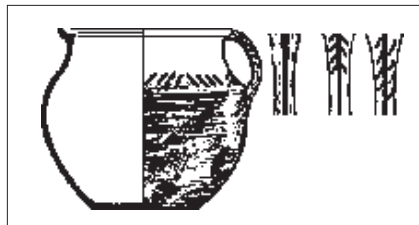

1:6

CNT-ALP 1b2

urne à une anse

Class. ref. Arcelin 1979, forme 1a, groupe 3, série 4.

Variante à une anse de la forme 1a3. Bord concave du type de la forme 1a4. Mêmes caractéristiques; anse pseudo-bifide, avec ou sans décor d'impressions obliques.

Distribution: région de Cavaillon.

Utilisation: cuire-bouillir, servir.

Chrono.: -75/1.

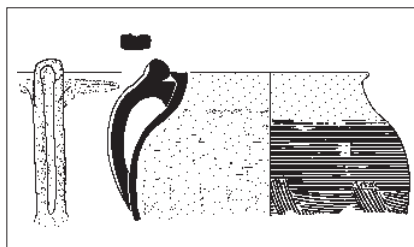

1:6

CNT-ALP 1b3

urne à une anse

Class. ref. Arcelin 1979, forme 1a, groupe 5, série 4.

Variante qui se rapproche des formes 1a7 et 1a8. Mêmes caractéristiques; pâtes rougeâtres; surfaces identiques ou brunes; anse pseudo-bifide, avec poussier.

Distribution: région des Alpilles.

Utilisation: cuire-bouillir, servir.

Chrono.: -25/20.

CNT-ALP 1c

urne à deux anses

• Série. Class. ref. Arcelin 1979, forme 1c.

Toute urne à deux anses.

Utilisation: conditionner, porter.

Chrono.: -100/20.

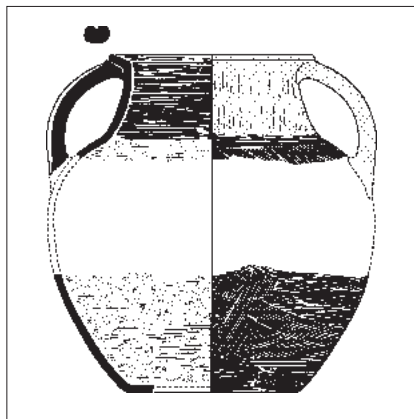

1:8

CNT-ALP 1c1

urne à deux anses

Class. ref. Arcelin 1979, forme 1c, groupe 2.

Urne à parois épaisses et traitements de surfaces assez grossiers: peignage, lissage rapide;

inornée; pâtes brun-rouge; surfaces grises ou brun-sombre. Récipient d'assez grande capacité (20 à 50 l).

Distribution: région des Alpilles.

Utilisation: conditionner, porter.

Chrono.: -100/20.

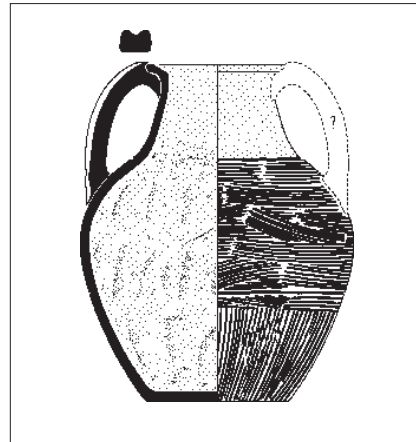

1:8

CNT-ALP 1c2

urne à deux anses

Equiv. Arcelin 1979, forme 1c, groupe 2.

Variante de la forme 1c1, à col plus resserré.

Décor d'un sillon à la base de ce dernier; pâte et surfaces rougeâtres.

Distribution: région des Alpilles.

Utilisation: conditionner, porter.

Chrono.: -100/20.

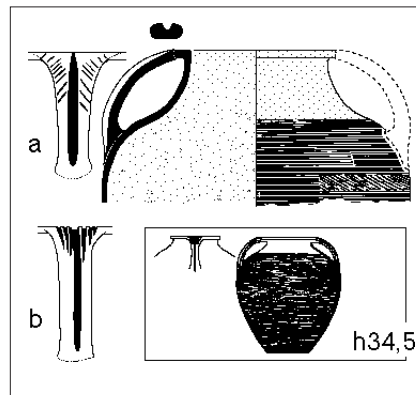

1:8

CNT-ALP 1c3

urne à deux anses

Class. ref. Arcelin 1979, forme 1a, groupe 5, série 5.

Variante de la forme 1a6. Anses pseudo-bifides décorées d'impressions au peigne obliques (a) ou longitudinales (b). Mêmes caractéristiques générales. Majorité de récipients de grande contenance.

Distribution: Provence occidentale

Utilisation: conditionner, porter.

Chrono.: -30/20.

CNT-ALP 2b

cruche

• Série. Class. ref. Arcelin 1979, forme 2b.
 Tout vase fermé à col resserré et à une anse, inspiré de formes tournées.
 Utilisation: verser.
 Chrono.: -100/1.

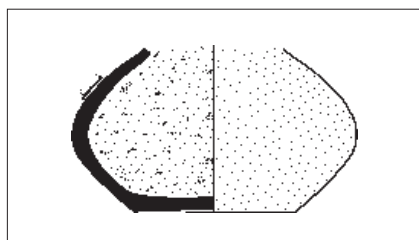

1:5

CNT-ALP 2b1

olpé

Class. ref. Arcelin 1979, forme 2b, groupe 1.
 Variante à fond plat et à une anse (assurée).
 Imitation d'une olpé tournée à pâte claire?
 Distribution: production ponctuelle des ateliers (Orgon).
 Utilisation: verser.
 Chrono.: -75/1.

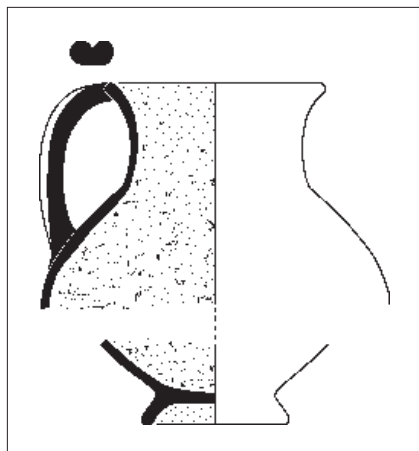

1:5

CNT-ALP 2b2

cruche

Class. ref. Arcelin 1979, forme 2b, groupe 2, série 1.
 Variante à bouche ronde, à une anse et à pied bas. Un unique exemplaire à embouchure pincée est connu à Glanum. Parois extérieures polies et inornées.
 Distribution: région des Alpilles.
 Utilisation: verser.
 Chrono.: -100/1.

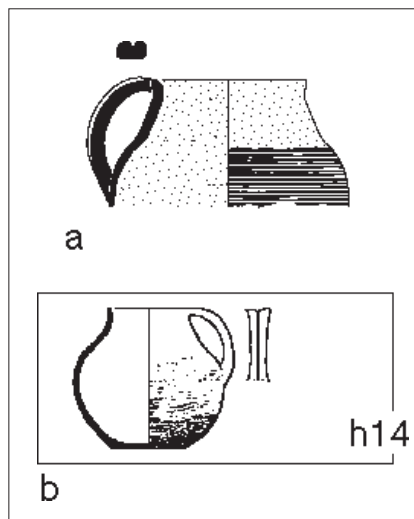

1:5

CNT-ALP 2b3

olpé

Class. ref. Arcelin 1979, forme 2b, groupe 3, série 1.
 Vase de petite capacité (1 à 1,5 l) et à une anse (pseudo-bifide). Col assez haut et convergent, avec un bord à peine esquissé. Col lissé finement à l'extérieur, panse peignée horizontalement. Inorné. Pâte et surfaces rougeâtres. Influence de vases tournés italiens?
 Distribution: région des Alpilles (Provence occidentale secondairement).
 Utilisation: verser.
 Chrono.: -30/10.

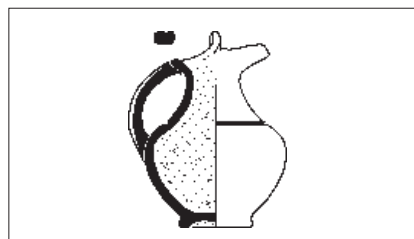

1:5

CNT-ALP 2b4

oenoché

Class. ref. Arcelin 1979, forme 2b, groupe 4, série 1.
 Groupe très homogène (atelier unique, voire même potier; paraît lié à celui des formes 2b5 et 6, 2c1). Petit vase de table (0,08 à 0,3 l); embouchure pincée pour former un bec verseur; anse unique pseudo-bifide; surfaces extérieures soigneusement polies. Un sillon sépare le col de la panse; pâte et surfaces brun-sombre. Copie de formes métalliques et céramiques gréco-italiques.
 Distribution: région des Alpilles.
 Utilisation: verser.
 Chrono.: -40/-20.

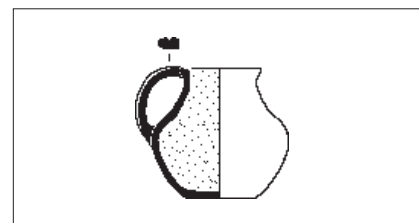

1:5

CNT-ALP 2b5

olpé

Class. ref. Arcelin 1979, forme 2b, groupe 4.
 Production ponctuelle, certainement de l'atelier des formes 2b4 et 6 (ou 2c1). Mêmes caractéristiques. Proche de la forme 2b3.
 Distribution: région des Alpilles.
 Utilisation: verser.
 Chrono.: -40/1.

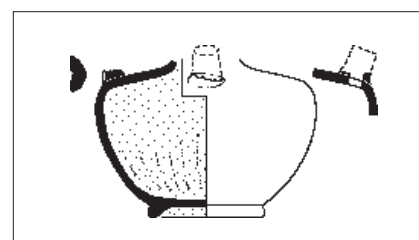

1:5

CNT-ALP 2b6

guttus

Class. ref. Arcelin 1979, forme 2b, groupe 4.
 Imitation ponctuelle d'un guttus tourné. Production à rattacher à l'atelier des formes 2b4 et 5, 2c1. Forme incomplète (manque le col). Départs d'une anse pseudo-bifide et d'un petit goulot; surfaces polies avec soin; pâte rougeâtre; surfaces brun-sombre.
 Provenance: Orgon (Alpilles).
 Utilisation: verser.
 Chrono.: -40/1.

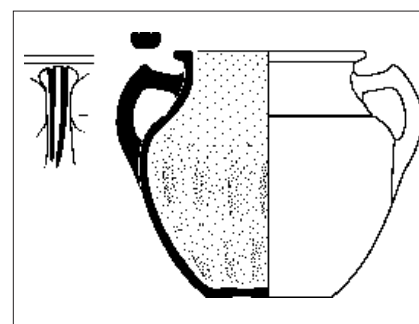

1:5

CNT-ALP 2c1

urne à deux anses

Class. ref. Arcelin 1979, forme 2c, groupe 4, série 2.
 Vase façonné par l'atelier des formes 2b4, 2b5

et 2b6. Grande qualité de modelage et de finition des surfaces (polies à l'extérieur). La forme est une création qui prend en compte des prototypes métalliques et céramiques gréco-italiques (les anses) ainsi que la forme de l'urne régionale à fond plat et à bord horizontal (1a3 par ex.). Anses pseudo-trifides; un sillon sépare le col de la panse; fond plat; pâte brunes à rougeâtres; surfaces brun-sombre.
Distribution: région des Alpilles.
Utilisation: conditionner, porter.
Chrono.: -25/1.

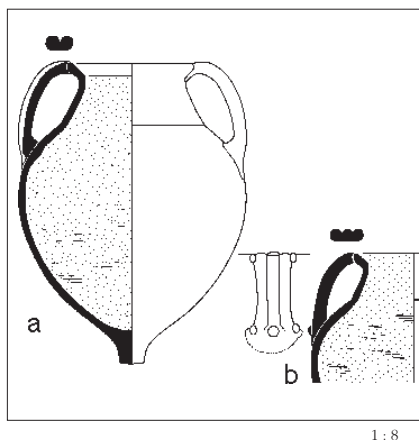

CNT-ALP 2d1

amphore

Class. ref. Arcelin 1979, forme 2d, groupe 5, série 1.
Création originale, compromis entre l'amphore (panse et fond), l'urne régionale (partie supérieure) et le souvenir de récipients métalliques (rivetage d'anses). Production proche de l'atelier des formes 2b4, 2b5 et 2b6 ou 2c1 par la qualité des finitions (surfaces extérieures soigneusement polies). Anses pseudo-bifides ou trifides. Imitations de rivets (b). Pâte brune ou rougeâtre; surfaces brun-sombre.
Distribution: région des Alpilles.
Utilisation: conditionner, porter.
Chrono.: -50/1.

CNT-ALP 3

couvercle

• Série. Class. ref. Arcelin 1979, forme 3.
Toute forme aplatie destinée à l'obturation des récipients.
Utilisation: couvrir.
Chrono.: -100/20.

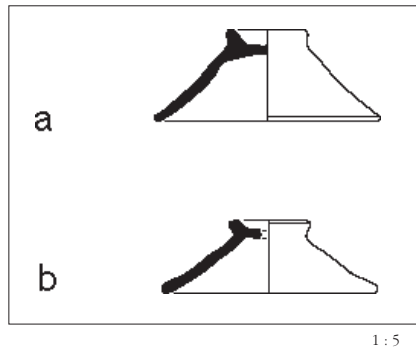

CNT-ALP 3.1

couvercle

Class. ref. Arcelin 1979, forme 3 (var. 1), groupe 1, série 1.
Variante haute à parois divergentes, presque rectilignes. Surfaces polies, de teinte sombre.
Distribution: région des Alpilles (Provence occidentale secondairement).
Utilisation: couvrir.
Chrono.: -100/1.

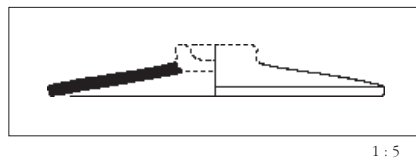

CNT-ALP 3.2

couvercle

Class. ref. Arcelin 1979, forme 3 (var. 1), groupe 1.
Variante ponctuelle très aplatie de la précédente (3.1). Surfaces polies, noirâtres. Inspiration d'une forme italique tournée.
Provenance: Orgon (Alpilles)
Utilisation: couvrir.
Chrono.: -75/1.

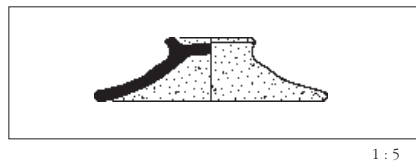

CNT-ALP 3.3

couvercle

Class. ref. Arcelin 1979, forme 3 (var. 2), groupe 1, série 2.
Variante la plus répandue des couvercles de ces ateliers. Parois rectilignes ou légèrement incurvées. Lèvre fréquemment arrondie. Surfaces lissées. Diamètres entre 15 et 21 cm essentiellement. Destination primordiale: couvrir les urnes (quelques trous d'évent). Pâte rougeâtre; surfaces rougeâtres à brun-sombre.
Distribution: Provence occidentale.
Utilisation: couvrir.
Chrono.: -50/10.

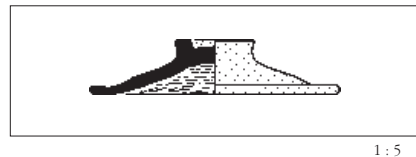

CNT-ALP 3.4

couvercle

Class. ref. Arcelin 1979, forme 3 (var. 3), groupe 1, série 2.
Variante plus rare de la forme 3.3, avec bord horizontal. Mêmes caractéristiques.
Utilisation: couvrir.
Chrono.: -50/10.

CNT-ALP 4a

jatte

• Série. Class. ref. Arcelin 1979, forme 4a.
Toute forme basse, ouverte, à large fond plat et à flancs divergents.
Utilisation: préparer-mélanger, cuire-mijoter.
Chrono.: -100/10.

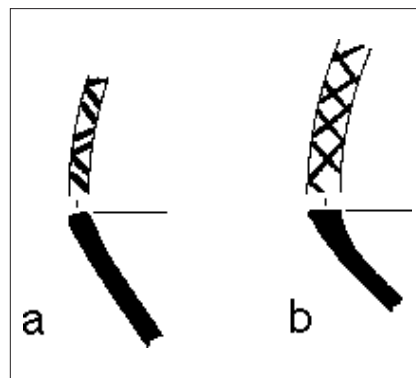

CNT-ALP 4a1

jatte

Class. ref. Arcelin 1979, forme 4a, groupe 1.
Variante assez profonde à flancs divergents, presque rectilignes. Récipient de moyennes et grandes dimensions (30 à 60 cm d'ouverture). Parois épaisses. Lèvre arrondie ou aplatie, souvent décorée d'impressions au peigne bidirectionnelles. Surfaces polies ou lissées; peignées en bas de flancs extérieurs. Versoir primitif par simple écrasement de la lèvre au doigt. Préhensions en "oreille" probables sur flancs. Pâte rougeâtre; surfaces brun-sombre.
Distribution: région des Alpilles.
Utilisation: préparer-mélanger, cuire-mijoter.
Chrono.: -100/-40.

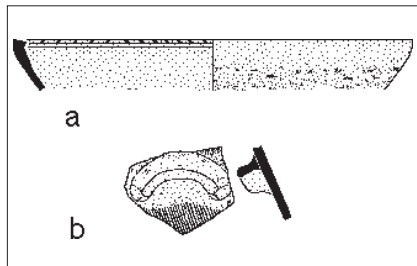

1 : 8

CNT-ALP 4a2

jatte

Class. ref. Arcelin 1979, forme 4a, groupe 2, série 1.

Variante de la forme 4a1. Individualisée par une lèvre aplatie et un traitement de surface intérieur lissé. Aspect de teinte brun-rouge à brun-sombre. Mêmes autres caractéristiques.

Distribution: Provence occidentale.

Utilisation: préparer-mélanger, cuire-mijoter.

Chrono.: -75/1.

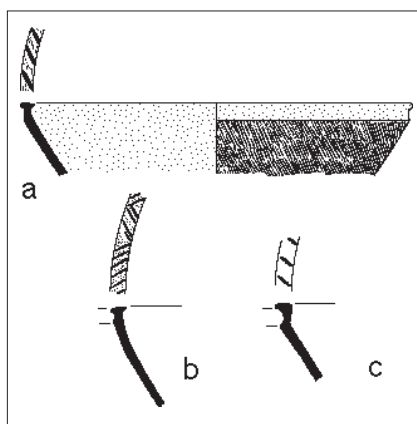

1 : 8

CNT-ALP 4a3

jatte

Class. ref. Arcelin 1979, forme 4a, groupe 2, série 2.

Variante individualisée par le façonnage du bord qui détermine une gorge extérieure, intégrée par les traitements de surface (voir a). Volonté de faciliter la préhension, en supplément des anses "en oreille". Mêmes caractéristiques et distribution que pour la forme 4a2.

Utilisation: préparer-mélanger, cuire-mijoter.

Chrono.: -50/10.

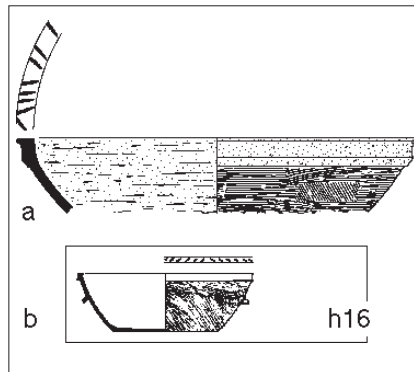

1 : 8

CNT-ALP 4a4

jatte

Class. ref. Arcelin 1979, forme 4a, groupe 2, série 3.

Variante des formes 4a2 et 4a3, individualisée à nouveau par le façonnage du bord. Ajout d'un bandeau à l'extérieur pour renforcer la solidité du récipient, voire la préhension. Influence stylistique des mortiers italiques contemporains. Mêmes autres caractéristiques et distribution que pour les deux précédentes variantes.

Utilisation: préparer-mélanger, cuire-mijoter.

Chrono.: -50/10.

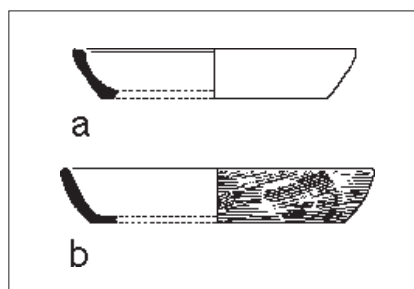

1 : 6

CNT-ALP 4b1

plat

Class. ref. Arcelin 1979, forme 4b, groupe 3.

Récipient à large fond plat et à flancs rectilignes, légèrement divergents. Lèvre arrondie ou aplatie. Peu d'exemplaires connus: copies ponctuelles de la patina italiq (un ex. avec le sillon du prototype sur la lèvre). Traitements de surfaces variés (polissage, lissage, peignage). De même pour la colorimétrie superficielle. Diamètres d'ouverture entre 20 et 40 cm.

Distribution: région des Alpilles.

Utilisation: cuire-au-four.

Chrono.: -75/20.

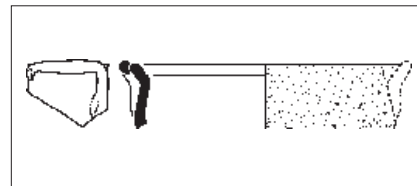

1 : 6

CNT-ALP 4c1

jatte

Class. ref. Arcelin 1979, forme 4c, groupe 4.

Forme basse à fond convexe et bord divergent également convexe. Deux anses plaquées à l'extérieur (une certaine). Surfaces polies à l'int.: lissées rapidement à l'ext. Pâte brun-rougeâtre; surfaces brunes à noires. Création ponctuelle. Imitation d'un type de lopas gréco-italique.

Provenance: Glanum (Alpilles).

Utilisation: cuire-mijoter.

Chrono.: -100/-50.

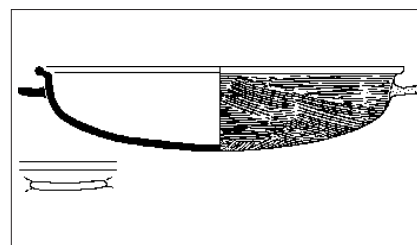

1 : 8

CNT-ALP 4c2

jatte

Class. ref. Arcelin 1979, forme 4c, groupe 4.

Variante proche de la forme 4c1. Surfaces extérieures peignées et préhensions en "languette". Pâte brun-rougeâtre; surfaces brun-noir.

Provenance: Glanum (Alpilles).

Utilisation: cuire-mijoter.

Chrono.: -100/-50.

CNT-ALP 4d

jatte

• Série. Class. ref. Arcelin 1979, forme 4d.

Toute forme basse, ouverte, à large fond plat et à bord convergent. Influence des céramiques communes italiqes.

Utilisation: cuire-mijoter.

Chrono.: -75/20.

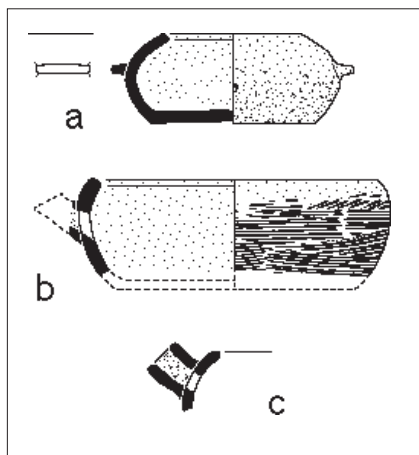

CNT-ALP 4d1

jatte

Class. ref. Arcelin 1979, forme 4d, groupe 5.
Ensemble de récipients peu homogène. Productivité ponctuelle. Bord rentrant en prolongement direct de la panse. Lèvre arrondie, plutôt aplatie. Préhensions en "languette" (a) et verseur en goulot (b et c). Traitements de surfaces et colorimétries diversifiés.
Distribution: région des Alpilles.
Utilisation: cuire-mijoter.
Chrono.: -100/1.

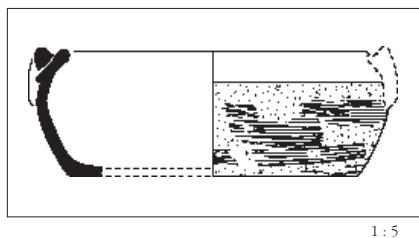

CNT-ALP 4d2

jatte

Class. ref. Arcelin 1979, forme 4d, groupe 5.
Variante de la forme 4d1. Bord individualisé, saillant et concave. Bord et intérieur polis. Flancs extérieurs peignés. Présence possible d'un goulot verseur. Anses en "oreille" plaquées. Surfaces de teinte noirâtre.
Distribution: région des Alpilles.
Utilisation: cuire-mijoter.
Chrono.: -100/-40.

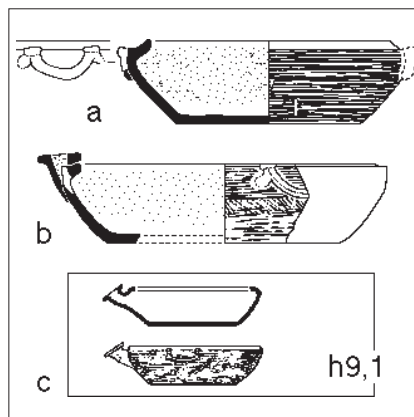

CNT-ALP 4d3

jatte

Class. ref. Arcelin 1979, forme 4d, groupe 6, série 1.
Variante la plus homogène et la plus diffusée. Caractérisée par un bord concave convergent monté sur une panse aux flancs divergents. Récipient doté d'un goulot verseur terminé en corolle (b et c) et de deux anses en "oméga" plaquées (a ou b). Surfaces intérieures souvent lissées ou mal polies, bord extérieur poli grossièrement et panse peignée horizontalement. Diam. d'ouv. variable de 17 à 33 cm. Pâte rougeâtre; surfaces brun-sombre.
Distribution: Provence occidentale.
Utilisation: cuire-mijoter.
Chrono.: -60/20.

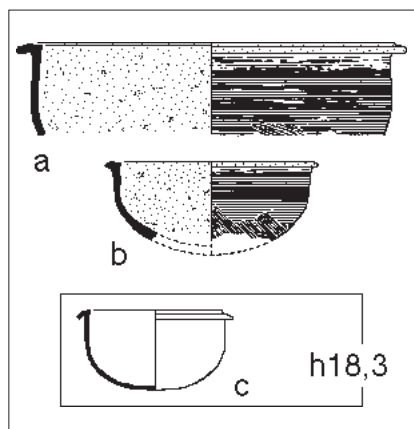

CNT-ALP 5b1

marmite

Class. ref. Arcelin 1979, forme 5b, groupe 2, série 1.
Forme ouverte, assez profonde à parois presque verticales, à fond arrondi et à bord proche de l'horizontal. Influence ou copie des caccabus italiques. Fabrication homogène. Diam. d'ouv. de 20 à 35 cm. Surfaces int. et

bord lissés; flancs ext. peignés horizontalement. Pâte rougeâtre; surfaces brunes ou grisâtres.

Distribution: région des Alpilles (Provence occidentale secondairement).

Utilisation: cuire-mijoter, cuire-bouillir.

Chrono.: -60/20.

CNT-ALP 7

plat

• Série. Class. ref. Arcelin 1979, forme 7.
Forme très basse à large fond plat. Influence de prototypes tournés italiques.

Utilisation: servir.

Chrono.: - 40/20.

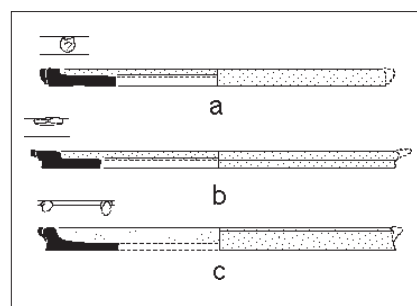

CNT-ALP 7.1

plat

Class. ref. Arcelin 1979, forme 7, groupe 1.
Variante aux flancs réduits à l'état d'un simple rebord. Têtons et boudin argileux à l'extérieur, souvenir des anses du prototype. Diamètres de 34 à 40 cm. Surfaces int. polies ou lissées; ext., lissées. Pâte rougeâtre; surfaces rougeâtres ou brunes. Potiers multiples.

Distribution: région des Alpilles.

Utilisation: servir.

Chrono.: -40/20.

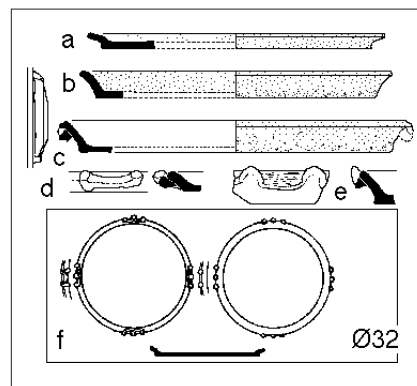

CNT-ALP 7.2

plat

Class. ref. Arcelin 1979, forme 7, groupe 2.
Variante légèrement plus profonde que 7.1.

Flancs divergents. Lèvres plates (a, b et e), arrondies (d) ou triangulaires (c). Anses extérieures plaquées, mieux façonnées (par 2 ou 4). Autres caractéristiques proches de 7.1.
Distribution: région des Alpilles.
Utilisation: servir.
Chrono.: -40/20.

CNT-ALP 8

coupe

• Série. Class. ref. Arcelin 1979, forme 8.
Tout vase ouvert à pied bas et à flancs divergents terminés par un bord redressé, divergent ou vertical. Influence probable des céramiques italiques à vernir noir (CAMP-A 27Ba ou b principalement). Faible production, peu diffusée.
Utilisation: manger, couvrir.
Chrono.: -100/1.

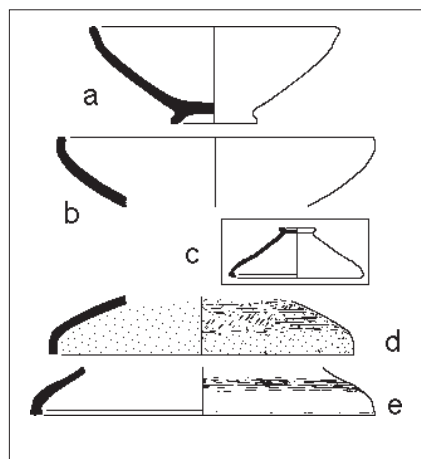

CNT-ALP 8.1

coupe

Class. ref. Arcelin 1979, forme 8 (var. 1), groupe 1.
Variante à séparation flanc-bord arrondie. Surfaces généralement polies. Pâte rougeâtre; surfaces brun-sombre à noir. Certains exemplaires plus grossiers dans leurs finitions (c, d et e) ont pu avoir un usage de couvercle. Inornée.
Distribution: région des Alpilles.
Utilisation: manger, couvrir.
Chrono.: -100/1.

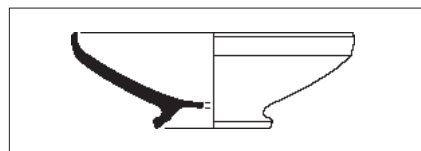

CNT-ALP 8.2

coupe

Class. ref. Arcelin 1979, forme 8 (var. 2), grou-

pe 1.
Variante (moins fréquente) de la forme 8.1. Individualisée par un raccord flanc-bord caréné. Mêmes autres caractéristiques.
Distribution: région des Alpilles.
Utilisation: manger.
Chrono.: -100/1.

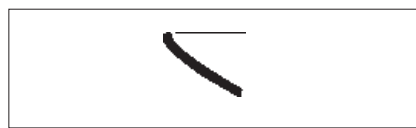

CNT-ALP 9.1

coupe

Class. ref. Arcelin 1979, forme 9, groupe 1.
Vase ouvert, à flancs divergents continus (sans bord individualisé). Très faiblement produit par les ateliers. Surfaces soigneusement polies et de teinte brun-sombre. Pâte rougeâtre. Inorné.
Distribution: région des Alpilles.
Utilisation: manger, servir.
Chrono.: -100/1.

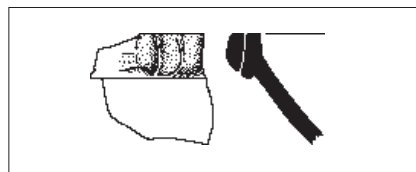

CNT-ALP 10.1

mortier

Class. ref. Arcelin 1979, forme 10 (var. 3).
Copie ponctuelle d'un type de mortier italique du Ier s. av. n.-è. Lèvre pendante et préhension ondulée collée à l'extérieur. Surfaces lissées finement. Pâte et surfaces rougeâtres.
Provenance: Orgon (Alpilles).
Utilisation: préparer-broyer, préparer-mélanger.
Chrono.: -50/20.

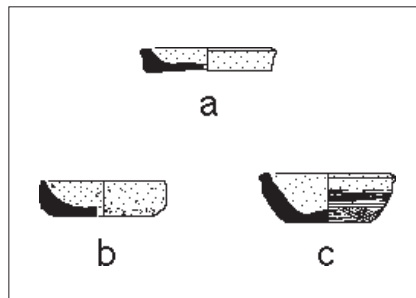

CNT-ALP 11.1

coupelle

Cf. Arcelin 1979, sans num. de class. (pl. 106 et 108)
Coupelles de fabrication ponctuelle, grossière-

ment modelées. Surfaces lissées. Pâte et surfaces rougeâtres.
Provenance: Orgon (Alpilles).
Utilisation: divers.
Chrono.: -50/20.

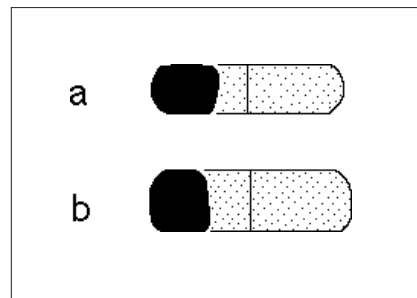

CNT-ALP 12.1

support

Cf. Arcelin 1979 pl. 108.
Tores en céramique réalisés par les ateliers. Diam. ext. entre 10,5 et 16 cm. Sections arrondies ou légèrement aplaties. Surfaces sommairement polies, surtout lissées. Pâte et surfaces rougeâtres. Sans doute utilisés comme support de vase pour la cuisson (formes 4d ou 5b par exemple).
Distribution: région des Alpilles.
Utilisation: cuire-autre.
Chrono.: -75/20.