

Céramique africaine Claire C

[Claude Raynaud]

La fin du II^e s. et le début du III^e s. sont marquées par un vigoureux essor économique de la région de Byzacène, dont les amphores "Africaine I et II" inondent le bassin méditerranéen. La vaisselle claire C provient de la même région et bénéficie du même dynamisme, devenant rapidement l'une des principales vaisselles fines du moment. Produite dès 200, cette poterie connaît une large diffusion à partir des années 220-230 et reste fréquente dans l'ensemble du bassin méditerranéen et sur la côte atlantique du Portugal, jusque vers le milieu du V^e s.

Renouvelant le répertoire morphologique des céramiques fines en introduisant des plats, assiettes et coupes basses de grand diamètre, la claire C semble traduire l'émergence de nouvelles pratiques culinaires. Ces vases sont généralement de belle facture, avec des parois minces évoquant souvent l'aspect de la vaisselle de métal.

La première phase de diffusion est marquée par une production C¹, suivie une trentaine d'années plus tard par la C², les deux variantes étant produites jusque vers la fin du III^e s. ou le début du IV^e s. La pâte est fine, bien épurée, rose foncé à rose orangé, couverte d'un vernis brillant orangé foncé pour la C¹, ou d'un vernis plus dilué, orangé clair opaque pour la C².

Deux types de vaisselle sont produits parallèlement, des vases lisses, plat et assiettes essentiellement, et des vases décorés de reliefs d'applique, dans un style très raffiné appelé parfois "céramique d'El Aouja", du nom du site où ils ont été découverts en particulière abondance. Cette gamme décorée concerne essentiellement des formes fermées, cruches, amphorettes ou lampes, connaissant une large diffusion mais connus en quantités bien inférieures aux vases lisses.

Le IV^e s. et la première moitié du V^e s. connaissent les productions C³ et C⁴, variantes moins fines que les précédentes,

avec une pâte légèrement granuleuse et un vernis orange sombre, opaque pour la C³, plus ou moins brillant pour la C⁴. Cette dernière correspond à une série restreinte de vases très soignés à décors élaborés.

La nouvelle génération se distingue par un répertoire simplifié, très proche de celui de la claire D, associant comme précédemment vases lisses et vases décorés, et encore marqué par la prédominance des grands plats et des coupes basses et larges. Sa diffusion embrasse toujours l'ensemble du bassin méditerranéen mais sa proportion décroît, probablement sous l'effet de la concurrence de la céramique claire D.

La dernière phase de production se situe entre les années 420/450 et 500. Cette variante C⁵ possède une pâte rose orangé fine, un vernis orangé fin et semi-mat. Les formes se renouvellent avec l'apparition d'un nouveau service, proche lui aussi des formes de la claire D. Cette poterie reste largement diffusée dans toute la Méditerranée, mais sa fréquence ne cesse de décroître.

Le présent répertoire reprend le classement de J. W. Hayes mis à jour et corrigé selon les propositions de l'*Atlante* (Hayes 1972; *Atlante* 1981). Notre code typologique comporte un numéro simple lorsqu'il reprend les types de Hayes, les plus nombreux, ou un numéro précédé d'une abréviation lorsqu'il s'agit de typologies complémentaires: At (*Atlante*), Dl. (Delgado 1968), Dn (Deneauve 1974), Os (Ostia I ou IV) ou Sl. (Salomonson 1968).

Etudes de référence pour la céramique africaine Claire C

En général: Hayes 1972; *Atlante* 1981.

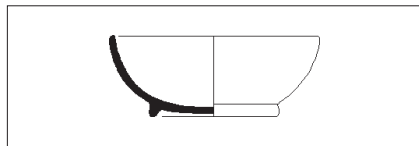

CLAIR-C 17B

coupe

Class. ref. Hayes 1972, forme 17B. Equiv. Lamboglia 1963, forme 43; Atlante 1981, fig.XXX, 1-2.

Coupe hémisphérique à pied annulaire. Utilisation: boire. Chrono.: 200/250.

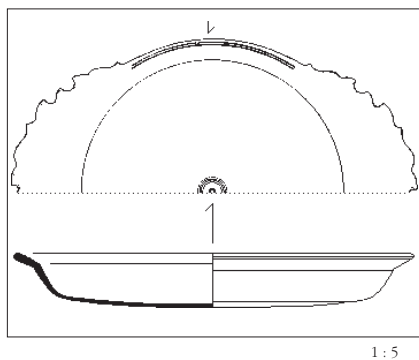

CLAIR-C 42.1

assiette

Class. ref. Hayes 1972, forme 42. Equiv. Atlante 1981, fig.XXVII, 6.

Assiette à marli oblique décorée de larges appendices festonnés.

Utilisation: manger, servir. Chrono.: 220/250.

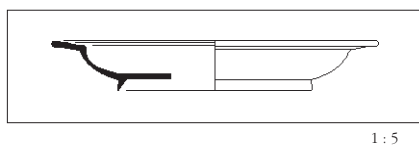

CLAIR-C 42.2

assiette

Class. ref. Hayes 1972, forme 42-2. Equiv. Atlante 1981, fig.XXVII, 7.

Assiette à pied et bord à marli. Utilisation: manger, servir. Chrono.: 220/250.

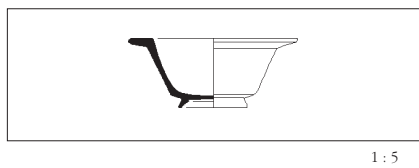

CLAIR-C 43

coupe

Class. ref. Hayes 1972, forme 43. Equiv.

Lamboglia 1963, forme 4/46; Atlante 1981, fig.XXX, 3-4.

Coupe carénée à bord à marli.

Utilisation: servir. Chrono.: 200/250.

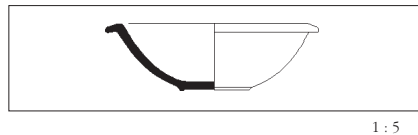

CLAIR-C 44

coupe

Class. ref. Hayes 1972, forme 44. Equiv. Lamboglia 1963, forme 35; Atlante 1981, fig.XXX, 5-13.

Coupe hémisphérique à marli horizontal, oblique ou courbe; pied annulaire plus ou moins haut.

Utilisation: manger, servir. Chrono.: 220/300.

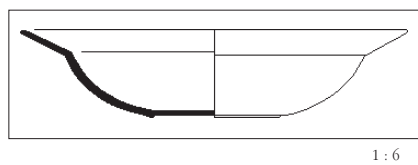

CLAIR-C 45A

assiette

Class. ref. Hayes 1972, forme 45A. Equiv. Lamboglia 1963, forme 42; Atlante 1981, fig.XXVIII, 1-7.

Assiette profonde à large marli oblique souvent décoré de guillochis, et exceptionnellement muni d'une queue à décor moulé (Atlante fig.XXVIII, 2-3).

Utilisation: manger, servir. Chrono.: 200/300.

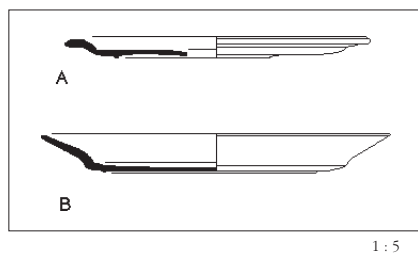

CLAIR-C 48

plat

Class. ref. Hayes 1972, forme 48 A et B. Equiv. Lamboglia 1963, forme 41; Atlante 1981, fig.XXVI, 5, 7, 8.

Plat à vasque incurvée, à bord épais (var.A) ou mince (var.B). Production C1, C2.

Utilisation: servir, manger. Chrono.: 200/250.

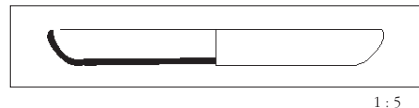

CLAIR-C 49

plat

Class. ref. Hayes 1972, formes 49 et 62B. Equiv. Ostia I, fig.99; Atlante 1981, fig.XXVI, 10-15.

Plat à vasque arrondie convexe; bord mince convergent.

Utilisation: servir, manger. Chrono.: 200/380.

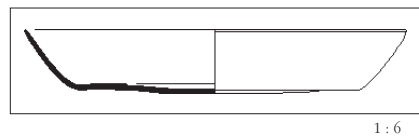

CLAIR-C 50A

assiette

Class. ref. Hayes 1972 forme 50A. Equiv. Lamboglia 1963, forme 40 bis; Atlante 1981, fig.XXVIII, 9-10.

Plat ou assiette à vasque tronconique; fond large à petit pied annulaire.

Utilisation: servir, manger. Chrono.: 230/300.

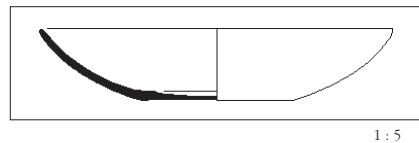

CLAIR-C 50B

assiette

Class. ref. Hayes 1972 forme 50B. Equiv. Atlante 1981, fig.XXVIII, 12-14.

Plat ou assiette à vasque tronconique; fond plus étroit que la variante 50A; pied annulaire peu prononcé ou absent.

Utilisation: servir, manger. Chrono.: 350/400.

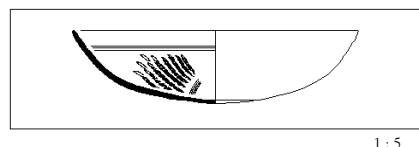

CLAIR-C 53B

coupe

Class. ref. Hayes 1972 forme 53B. Equiv. Atlante 1981, fig.XXIX, 5-6.

Assiette évasée à fond bombé; guillochis interne.

Utilisation: servir, manger. Chrono.: 370/430.

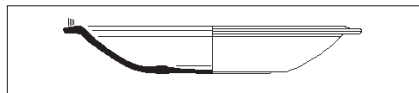

CLAIR-C 57

assiette

Class. ref. Hayes 1972, forme 57. Equiv. Atlante 1981, fig.XXIX, 2-3.

Assiette à vasque évasée et bord à marli.

Utilisation: manger, servir.

Chrono.: 325/400.

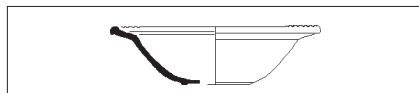

CLAIR-C 71A

coupe

Class. ref. Hayes 1972, forme 71A. Equiv. Atlante 1981, fig.XXX, 17-18.

Coupe hémisphérique à bord évasé; lèvre épaissie et dentelée.

Utilisation: servir, manger.

Chrono.: 375/450.

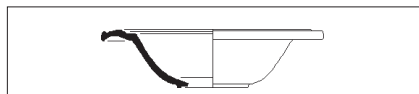

CLAIR-C 71B

coupe

Class. ref. Hayes 1972, forme 71B. Equiv. Atlante 1981, fig.XXX, 19-20.

Coupe hémisphérique à bord horizontal cannelé.

Utilisation: servir, manger.

Chrono.: 370/400.

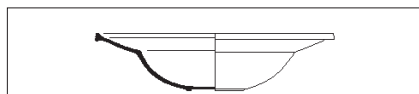

CLAIR-C 72

coupe

Class. ref. Hayes 1972, forme 72. Equiv. Atlante 1981, fig.XXX, 21-24.

Coupe hémisphérique à bord évasé ou à marli.

Utilisation: servir, manger.

Chrono.: 400/420.

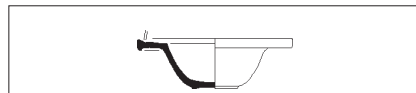

CLAIR-C 73

coupe

Class. ref. Hayes 1972, forme 73A et B. Equiv. Lamboglia 1963, forme 57; Atlante 1981, fig. XXXI, 1-5.

Coupe hémisphérique à bord évasé et lèvre en bourrelet.

Utilisation: servir.

Chrono.: 380/480.



CLAIR-C 74

coupe

Class. ref. Hayes 1972, forme 74. Equiv. Atlante 1981, fig.XXXI, 6.

Coupe carénée à bord en bandeau cannelé.

Utilisation: servir.

Chrono.: 450/475.



CLAIR-C 75

assiette

Class. ref. Hayes 1972, forme 75. Equiv. Atlante 1981, fig.XXIX, 7.

Assiette à vasque carénée et bord en colerette.

Utilisation: manger, servir.

Chrono.: 420/450.



CLAIR-C 76

assiette

Class. ref. Hayes 1972, forme 76. Equiv. Atlante 1981, fig.XXIX, 8.

Assiette à marli et lèvre en collerette.

Utilisation: manger, servir.

Chrono.: 425/475.

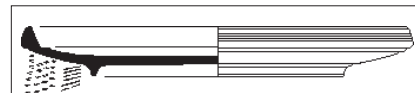

CLAIR-C 82

assiette

Class. ref. Hayes 1972, forme 82 A-B. Equiv. Lamboglia 1963, forme 55A; Atlante 1981, fig.XXIX, 9-11.

Assiette à vasque tronconique; pied annulaire; bord en bourrelet.

Utilisation: manger, servir.

Chrono.: 450/500.

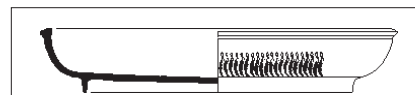

CLAIR-C 83

plat

Class. ref. Hayes 1972, forme 83. Equiv. Atlante 1981, fig.XXIX, 12.

Plat à vasque arrondie; bord épaissi; pied haut.

Utilisation: servir, manger.

Chrono.: 450/460.

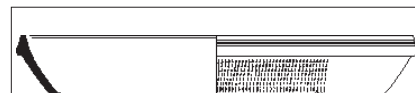

CLAIR-C 84

plat

Class. ref. Hayes 1972, forme 84. Equiv. Atlante 1981, fig.XXIX, 13.

Plat à vasque rectiligne; pied haut; bord en bandeau.

Utilisation: servir, manger.

Chrono.: 400/500.

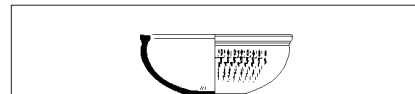

CLAIR-C 85

coupe

Class. ref. Hayes 1972, forme 85A et B. Equiv. Atlante 1981, fig. XXXI, 7-9.

Coupe hémisphérique à bord épaissi-aplati, à guillochis externe; pied haut.

Utilisation: boire.

Chrono.: 450/500.

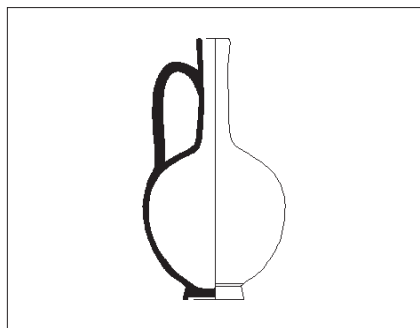

1:5

CLAIR-C 127

cruche

Class. ref. Hayes 1972, forme 127. Equiv. Salomonson 1968, forme VII; Atlante 1981, fig. XXXI, 13.

Cruche ovoïde à col haut étroit; pied annulaire.

Utilisation: verser.

Chrono.: 200/250.

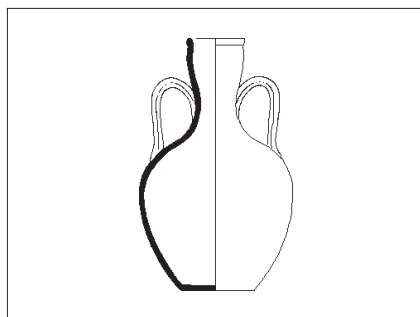

1:5

CLAIR-C 165

amphore

Class. ref. Hayes 1972, forme 165. Equiv. Salomonson 1968, forme XIV; Atlante 1981, fig. XXXI, 16.

Amphore ovoïde à col haut.

Utilisation: conditionner, porter.

Chrono.: 200/280.

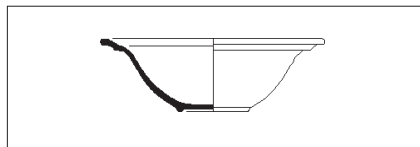

1:5

CLAIR-C Dg3.1

coupe

Class. ref. Delgado 1968, fig.III-1; Atlante 1981, fig. XXX, 14-16.

Coupe hémisphérique à bord évasé à gouttière.

Utilisation: servir, manger.

Chrono.: 360/470.

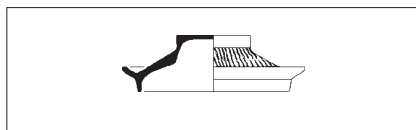

1:5

CLAIR-C Dn9.11

couvercle

Class. ref. Deneauve 1974, fig.9 n°11. Equiv. Atlante 1981, fig. XXXI, 10.

Couvercle conique à ergot interne et bord relevé.

Utilisation: couvrir.

Chrono.: 450/520.

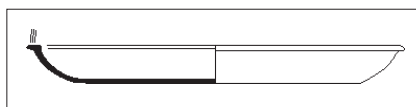

1:6

CLAIR-C Os3

plat

Class. ref. Ostia IV fig.3. Equiv. Atlante 1981, fig. XXIX, 4.

Plat à vasque arrondie et bord à marli.

Utilisation: servir, manger.

Chrono.: 380/420.

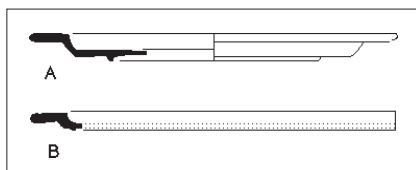

1:5

CLAIR-C Os102

assiette

Class. ref. Ostia I fig.102-106. Equiv. Atlante 1981, fig. XXVI, 1-4.

Assiette à marli de petite (var.A) ou de grande dimension (var.B).

Utilisation: manger, servir.

Chrono.: 200/250.

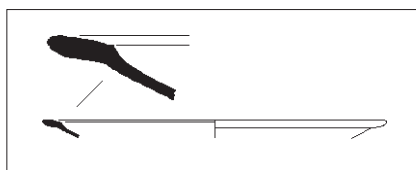

1:8

CLAIR-C Os105

assiette

Class. ref. Ostia I, fig.105. Equiv. Atlante 1981, fig. XXVII, 1.

Coupe basse à marli oblique.

Utilisation: manger, servir.

Chrono.: 200/250.

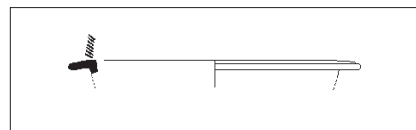

1:5

CLAIR-C Os107

coupe

Class. ref. Ostia I fig.107. Equiv. Ostia IV fig.192; Atlante 1981, fig. XXVII, 2-4.

Coupe basse à marli guilloché ou estampé.

Utilisation: servir, manger.

Chrono.: 200/250.

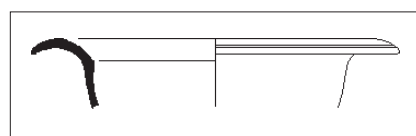

1:5

CLAIR-C Os115

coupe

Class. ref. Ostia I, fig.115. Equiv. Atlante 1981, fig. XXVIII, 8.

Assiette ou coupe à bord en collerette incurvée.

Utilisation: servir, manger.

Chrono.: 200/250.

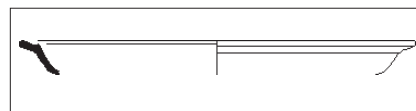

1:6

CLAIR-C Os347

assiette

Class. ref. Ostia IV, fig.347. Equiv. Atlante 1981, fig. XXVII, 5.

Assiette à marli oblique.

Utilisation: manger, servir.

Chrono.: 200/250.

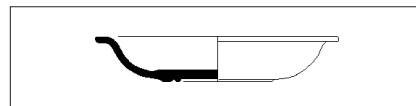

1:5

CLAIR-C S6

assiette

Class. ref. Salomonson 1968, forme C6. Equiv. Atlante 1981, fig. XXXI, 11.

Assiette à marli et à fond plat.

Utilisation: manger, servir.

Chrono.: 200/250.

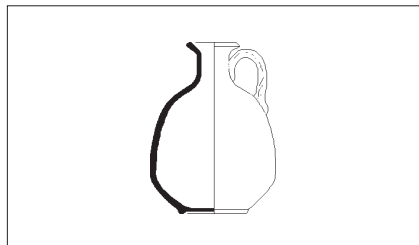

1:5

CLAIR-C S7*cruche*

Class. ref. Salomonson 1968, forme VII.
Equiv. Atlante 1981, fig.XXXI, 14.

Cruche ovoïde carénée à col court et bord évasé.

Utilisation: verser.

Chrono.: 200/280.

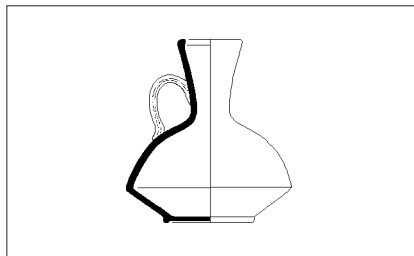

1:5

CLAIR-C S20*cruche*

Class. ref. Salomonson 1968, forme XX.
Equiv. Atlante 1981, fig.XXXI, 15.

Cruche globulaire carénée à col haut conique.

Utilisation: verser.

Chrono.: 200/280.

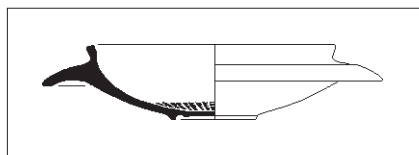

1:5

CLAIR-C S9*coupe*

Class. ref. Salomonson 1968, forme C9.
Equiv. Atlante 1981, fig.XXXI, 12.

Coupe à collerette externe et fond guilloché.

Utilisation: préparer-mélanger, servir.

Chrono.: 230/260.

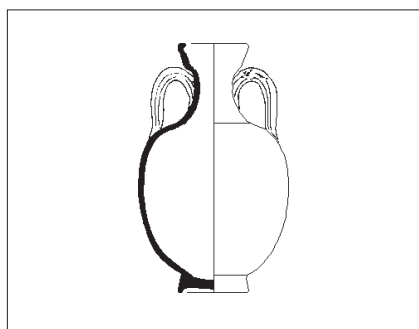

1:5

CLAIR-C S13*amphore*

Class. ref. Salomonson 1968, forme XIII.
Equiv. Atlante 1981, fig.XXXI, 17.

Amphore à panse globulaire; col bas; bord en collerette.

Utilisation: conditionner, porter.

Chrono.: 200/280.