

LATTARA 6 — 1993

Céramique commune tournée du Languedoc oriental

[Michel Py]

La céramique commune tournée du Languedoc oriental est une production relativement brève —deuxième moitié du Ve s. et première moitié du IVe s.— de vases tournés communs, qui ont une diffusion en général restreinte, un peu plus large dans l'intérieur du Gard. Dans cette zone, la série en question correspond à ce que Dedet 1978B a classé sous le nom de "céramique tournée à gros dégraissant".

La pâte est le plus souvent bien cuite, compacte, légèrement feuilletée. Sa couleur présente une certaine variété: surface gris-noir et intérieur de la paroi beige, surface beige et intérieur gris, ou ton intégralement gris-noir. Un dégraissant abondant, fait de calcite grossièrement broyée, est ajouté à l'argile et affleure d'ordinaire en surface.

Six formes ont été définies par Dedet 1978B (CCT-LOR 1 à 6): toutes relèvent du répertoire indigène. Seule cependant l'urne de forme 1 (dans ses variantes 1a, b, c) est couramment attestée, les

autres formes étant très sporadiques.

Ces productions sont présentes entre -450 et -350 du Gard au Lez et des Cévennes au littoral. Les pourcentages les plus forts (jusqu'à 8% de la céramique) sont observés dans la région d'Alès (Vié-Cioutat); ailleurs, ils ne dépassent guère 1% du total.

Il est patent que les vases de cette catégorie ont été produits dans plusieurs ateliers. Le groupe nord-gardois, qui diffuse aussi vers la vallée du Rhône (Saint-Vincent de Gaujac, le Marduel...) est assez homogène. Mais des produits différents se trouvent à Nîmes, différents encore à Lattes, où leur usage perdure durant une partie du IVe s. av. n.-è., avec des taux extrêmement faibles cependant.

Etudes régionales de référence pour la céramique commune tournée du Languedoc oriental

Languedoc oriental: Dedet 1978B; Py 1990, 561-562.

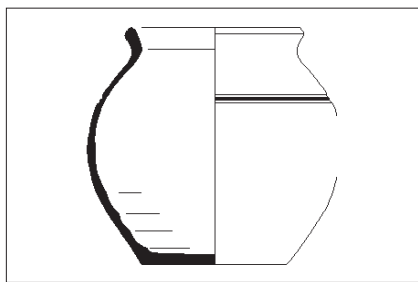

CCT-LOR 1a

urne

Class. ref. Dedet 1978B, forme 1. Cf. Py 1990, doc.164,20.

Urne à panse globuleuse, sans col dégagé; panse moyenne; bord faisant un angle avec l'épaule, à lèvres arrondies; fond plat; une ou plusieurs lignes horizontales éventuellement incisées sur la panse.

Utilisation: cuire-bouillir, cuire-mijoter.

Chrono.: -450/-350.

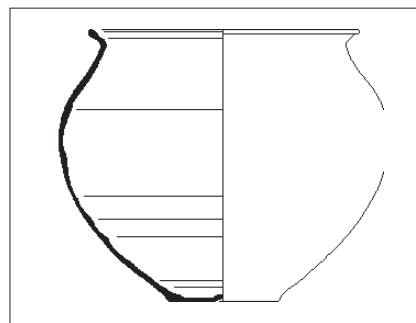

CCT-LOR 1b

urne

Class. ref. Dedet 1978B, forme 1. Cf. Py 1981, fig.36, n°23,27,28; Py 1990, doc.164,23.

Variante de la forme précédente, à panse surhaussée.

Utilisation: cuire-bouillir, cuire-mijoter.

Chrono.: -450/-350.

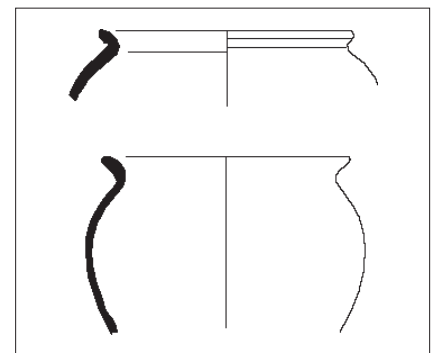

CCT-LOR 1c

urne

Class. ref. Dedet 1978B, forme 1. Cf. Py 1992; Py 1990, doc.164, 21-22.

Variante de la forme 1a, munie d'un bord replié vers l'extérieur.

Utilisation: cuire-bouillir, cuire-mijoter.

Chrono.: -450/-350.

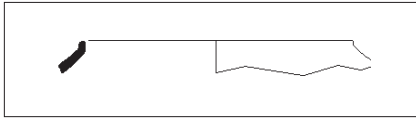

1:5

CCT-LOR 2

urne sans col

Class. ref. Dedet 1978B, forme 2.

Urne sans col, à bord convergent et lèvre retroussée et arrondie.

Utilisation: conditionner.

Chrono.: -450/-350.

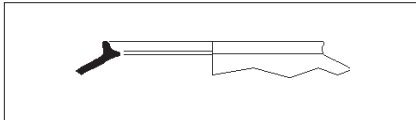

1:5

CCT-LOR 3

urne sans col

Class. ref. Dedet 1978B, fig.6,10 et 9,5, forme 3.

Urne sans col à bord convergent muni d'une gouttière interne (pour couvercle).

Utilisation: cuire-bouillir, cuire-mijoter.

Chrono.: -450/-350.

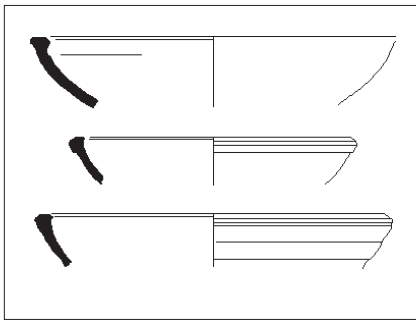

1:5

CCT-LOR 4

jatte

Class. ref. Dedet 1978B, fig.9,4, forme 4.

Cf. Py 1981, fig.36, n°31.

Jatte hémisphérique à bord aplati et élargi.

Utilisation: cuire-mijoter, cuire-au-four.

Chrono.: -450/-350.

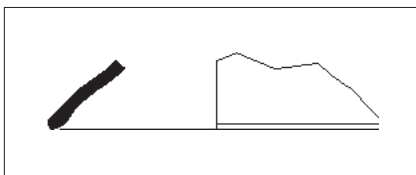

1:5

CCT-LOR 5

couvercle

Class. ref. Dedet 1978B, fig.7,1, forme 5.

Couvercle tronconique à lèvre arrondie ou aplatie.

Utilisation: couvrir.

Chrono.: -450/-350.

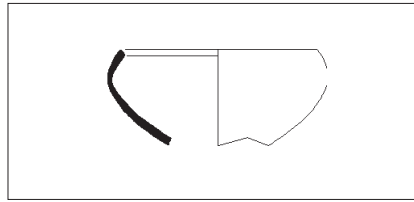

1:5

CCT-LOR 6

coupe

Class. ref. Dedet 1978B, fig.7,3, forme 6.

Coupe hémisphérique profonde, à bord convergent et lèvre arrondie ou aplatie.

Utilisation: cuire-mijoter, cuire-au-four.

Chrono.: -450/-350.